

D1. REMAT RAFEC

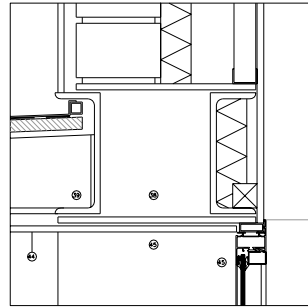

D2. ENTREGA RAFEC AMB TANCAMENT I FUSTERIA

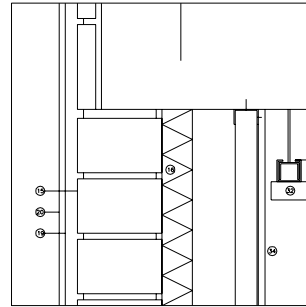

D3. ENTREGA FALS SOSTRE AMB TANCAMENT

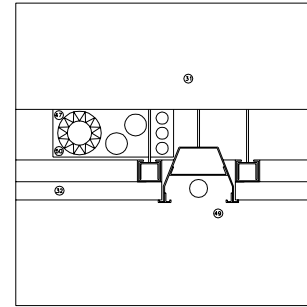

D4. ENTREGA FALS SOSTRE AMB LLUMENERA

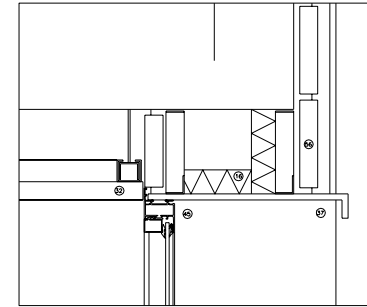

D5. REMAT SUPERIOR FUSTERIA BATENT

LLEGENDA

- 01 TERRA ADEQUADA COMPACTADA PM 98%
- 02 SAUJO COMPACTAT
- 03 BUNERA DECANADOR SORRES.
- 04 REIXA FOSA TIPUS 50X16X42 CM
- 05 PERICO BAIXANT
- 06 DESGUAS
- 07 RIOSTRA FORMIGO ARMAT
- 08 PILOT D 45
- 09 ENCEPAT DE PILOTS
- 10 CAMBRA SANITARIA
- 11 BARRERA ANTIHUMITAT
- 12 SOSTRE SANITARI
- 13 SOLERA FRATASSADA DE FORMIGO ARMAT
- 14 PAVIMENT DE TERRATZO 30X30
- 15 SOCOL DE TERRATZO 30X7
- 16 PARET DE TANCAMENT. MAO PERFORAT 29X14X9
- 17 ALLAMENT. POLIESTRE EXTRUÏT 40 MM.
- 18 D 40/POLIESTRE PROJECTAT
- 19 ENVA DE MAO CALAT 29X14X4
- 20 ENGLUAI DE GUIX AMB DEXTRINA
- 21 ARREBOSSAT MORTER DE CALC
- 22 ESTUCAT DE CALÇ LLISCAT
- 23 ENVA DE MAO CALAT 29X14X7
- 24 FORMIGO ARMAT
- 25 REMAT PEDRA NATURAL 30MM DEIXADA DE SERRA
- 26 BARRERA VAPOR DE POLIETILE 50 MICRES
- 27 FORMIGO CEL·LULAR
- 28 TELA BUTILICA EPDM 1.2MM
- 29 ESTUCAT DE CALC LLISCAT AMB MALLATEX
- 30 FELTRE TEIXIT-NO TEIXIT
- 31 PALLET DE RIERA D 30-40MM
- 32 SOSTRE NIVELL 1 (+2.40 COTA INFERIOR)
- 33 SOSTRE NIVELL 2 (+3.40 COTA INFERIOR)
- 34 FALS SOSTRE HERACLIT F 120X60 CM
- 35 CARGOLAT GUIA PLADUR
- 36 APLACAT DE DM/M1 16MM.
- 37 RASTRELL FUSTA TRACTADA
- 38 ENVA CARTRO GUIX 13MM.
- 39 PERFILERIA XAPA GALVANITZADA
- 40 JAMBA DE PLATABANDA METAL·LICA 6MM
- 41 MARXAPEU PEDRA NATURAL 30MM
- 42 DINTELL DE XAPA METAL·LICA 3MM.
- 43 RASTRELLS DE TUB METAL·LIC
- 44 DINTELL METAL·LIC DE PERFILS UPN
- 45 MENSULA 1/2 IPE 20 CM
- 46 PASSAMA BMM
- 47 TAULER CONTRAXAPAT MARI 19MM
- 48 XAPA DE ZINC CLAVADA A TAULER
- 49 RASTRELLS METAL·LICS 30X30X3
- 50 TAULER DE PERMALI LLIS COLOR NATURAL.
- 51 CARGOLS ZENCATS
- 52 FUSTERIA D'ALUMINI AMB PREMARC
- 53 METAL·LIC GALVANITZAT
- 54 BIGA DE FORMIGO ARMAT
- 55 PASSA-BIGA 10X20CM
- 56 ENVA MAO CALAT 29X14X9CM
- 57 LLUMENERA ENCASTADA AMB DIFUSOR
- 58 INSTAL·LACIONS ELECTRICA I CALEFACCIO
- 59 PRESTATGE AULES DM 25MM
- 60 RECOLLIDOR GUIX DM 25MM
- 61 PENJADOR MIRAC 25 MM
- 62 LLUMENERA PISSARRA STI PANTALLA LATERAL
- 63 CERCOL 24X20
- 64 APLACAT DE MAO CALAT 29X14X3
- 65 XAPA METAL·LICA 20X8MM
- 66 DESGUAS PVC D. SEGONS SANEJAMENT
- 67 BIGA METAL·LICA IPN SEGONS PLANOLS ESTRUCTURA
- 68 PEDRA NATURAL 20X2CM
- 69 LINOLEUM MARMORETTE 2.5 MM
- 70 SOSTRE NIVELL 3 (+2.25 COTA INFERIOR)
- 71 SOSTRE NIVELL 4 (+4.50/4.55 COTA INFERIOR)
- 72 SOSTRE NIVELL 5 (+5.85 COTA INFERIOR)
- 73 CORREDERA FUSTA DM. GUIA KLEIN TIPUS FUG
- 74 APLACAT DE PEDRA NATURAL ST. VICENS
- 75 ALCATAT DE 20X20CM AMB CEMENT COLA
- 76 PAVIMENT DE TERRATZO SORREJAT 30X30
- 77 CORREDERA METAL·LICA GUIA KLEIN TIPUS FE2
- 78 PEDRA DE ST. VICENS SEGONS SECCIO
- 79 MUR DE FORMIGO VIST. ENCOFRAT FENOLIC
- 80 FORMIGO POBRE 5CM
- 81 LLUMENERA GIMNAS SEGONS ESPECIFICACIONS
- 82 REIXA DE VENTIL·LACIO. XAPA D'ACER.
- 83 TUB PVC D110
- 84 FALS-SOSTRE CARTRO-GUIX 15MM CARGOLAT
- 85 GUIA PLADUR

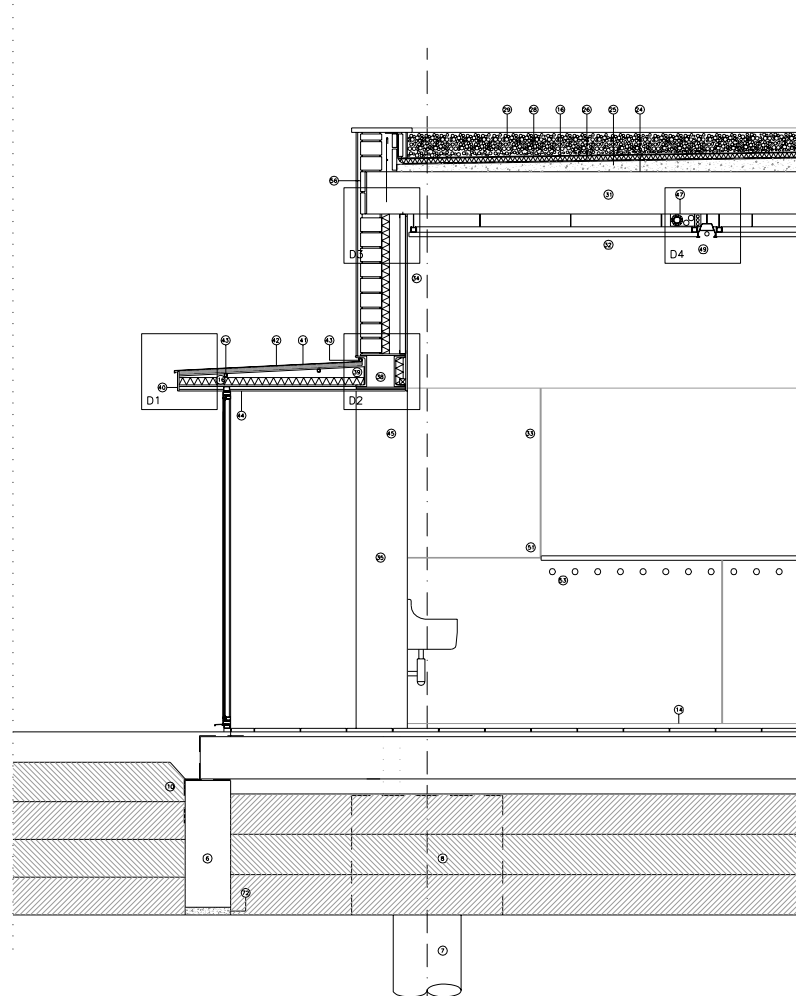
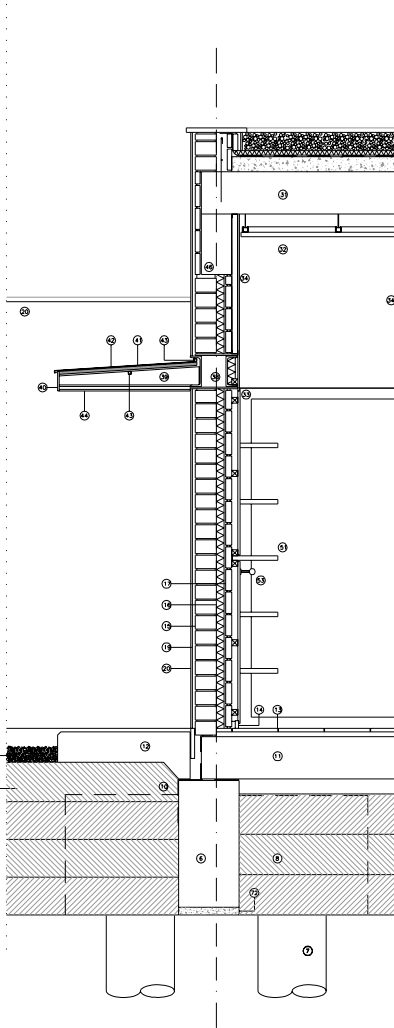

SECCIÓ AULA

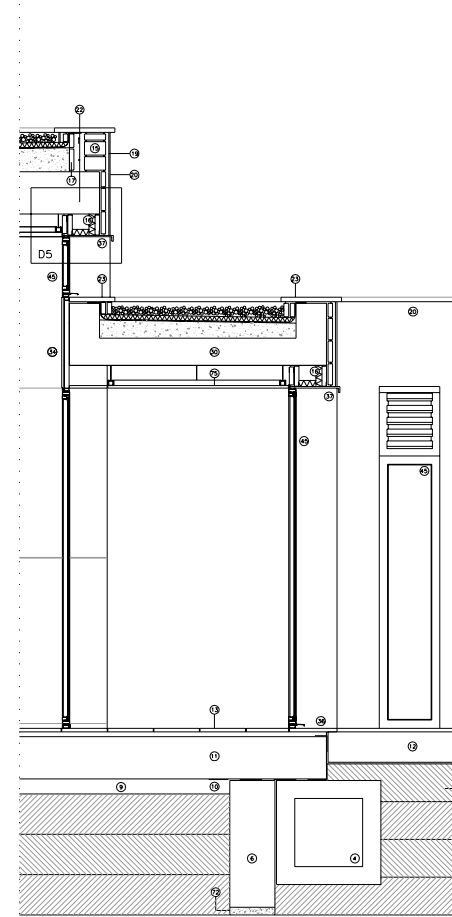

0.5M 1M 2M